



Introductie

Wij feliciteren u met de aankoop van de KID CAR. Dit model is het resultaat van jarenlange ervaring, gebruik van hoogwaardige materialen, toepassing van de hoogste veiligheidseisen en optimale vormgeving.

Lees de gebruiksaanwijzing zorgvuldig door.

Neem de tijd voor montage en het eerste gebruik. Weliswaar is de KID CAR snel te monteren, het vergt wat tijd om te wennen aan het gebruik met de fiets.

Bewaar uw inkoopbon zorgvuldig. Bij een aanvraag voor garantie heeft u deze nodig.

Wij wensen u veel plezier bij het gebruik van de KID CAR.

Altijd controleren voor gebruik

- Zit de trekstang goed op zijn plaats en is de borgpen geplaatst en de borgveer vergrendeld?
- Zijn de wielen goed in de ashouder gestoken en zijn de borgpennen geplaatst en de borgveren vergrendeld?
- Is de koppeling in de vergrendeling geplaatst en de veiligheidsriem aangebracht?
- Zijn de knoppen voor het borgen van de achter(rol)beugel in de vergrendelstand geplaatst?
- Zitten uw kinderen goed vast met de 5-punts-gordels?
- Zijn de remmen van uw fiets in orde?
- Is het loopwiel opgeborgen in de houder?
- Is de parkeerrem ontgrendeld?

De volgende onderdelen bevinden zich in de doos:

Basisuitrusting

- Kunststofbodem met aluminium frame, rolbeugels en textielbespanning
- Twee stuks nylon wielen met voorgemonteerde steekassen
- Trekstang met snelkoppeling

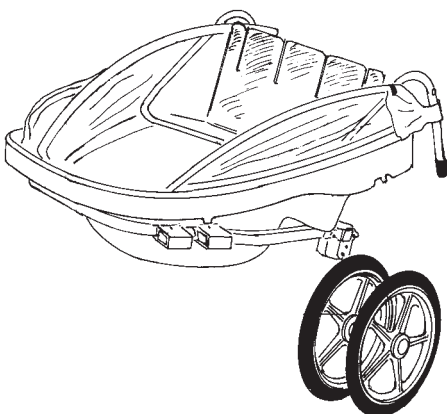

- 2.1 Kogeltrekhaak
- 2.2 Veiligheidsvlag
- 2.3 Voorhuif
- 2.4 Muskietenhuif
- 2.5 Twee stuks wioldoppen
- 2.6 Loopwiel (alleen bij BikeBuggy City)
- 2.7 Duwbeugel (alleen bij BikeBuggy City)

- 2 x bout m6 x 60
- 2 x nylon ring
- 2 x sluitring m6
- 2 x borgmoer m6

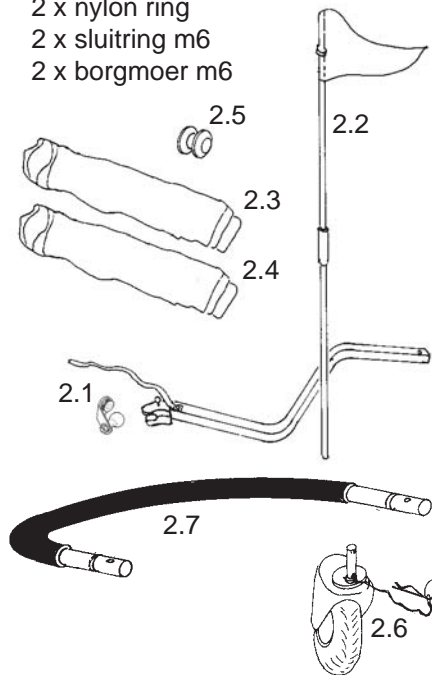

1. Montage van de basisuitrusting

Neem het basisframe met de bodem, de wielen en de binnendoos gelijktijdig uit de doos.

Plaats het basisframe met bodem op de grond. Let er op dat de bodem en de framedelen niet beschadigen. Spreid zonodig eerst een deken of plastic op de grond uit.

Leg de binnendoos en de wielen terzijde.

In de doos is het vouwsysteem van de BikeBuggy nog niet gemonteerd. Bevestig de bout volgens de tekening.

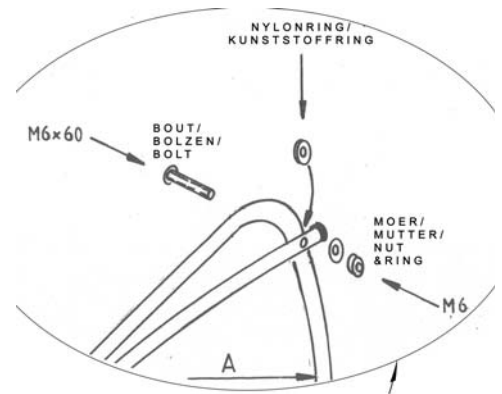
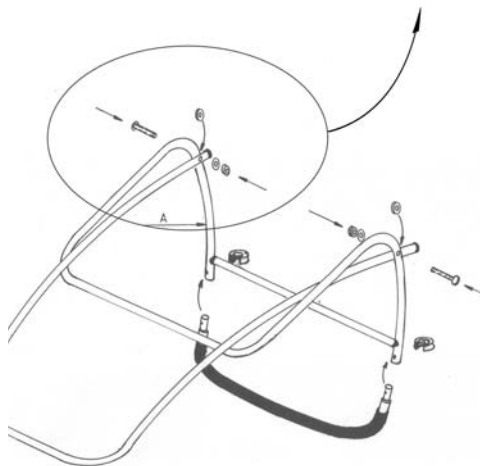

1.1 Uitvouwen

Ga voor het basisframe met de bodem zitten en pak met één hand de horizontale buis van de achterbeugel vast.

Breng de horizontale buis naar achteren ter hoogte van de bovenkant van de rugleuning.

Duw vervolgens de horizontale buis in de uitholling aan de bovenzijde van de rugleuning. Denk erom dat de schoudergordels zich voor de horizontale buis bevinden.

Wanneer de horizontale buis van de achterbeugel zich in de holling bevindt kunt u de twee knoppen in de borgstand draaien. De pennen van de knoppen vallen vanzelf in de vergrendeling.

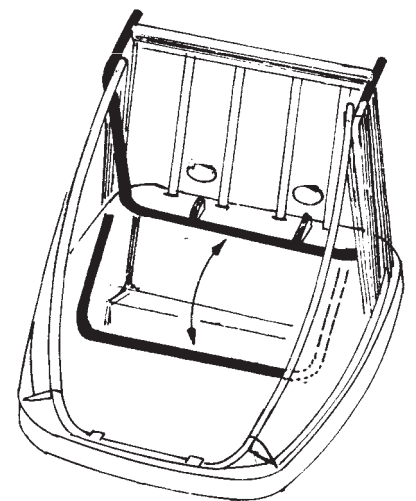

1.2 Montage van de wielen

Schuif de steekas van het wiel in de ashouder. Schuif vervolgens de borgpen door de daarvoor bestemde opening en klik de vergrendeling vast.

Plaats de wioldop op de naaf van het wiel. Aan de binnenzijde van de wioldop bevinden zich drie nokken. Plaats deze in de daarvoor bestemde uitsparingen van de wielnaaf. Draai de dop naar rechts en de dop trekt zich vanzelf vast. De wioldop heeft een sierfunctie. De stofdichte kogellagers hebben de wioldop niet nodig.

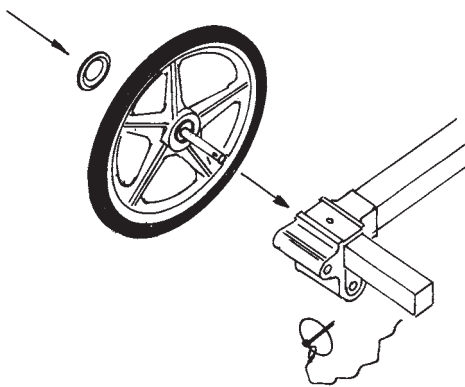

1.3 Loopwiel

Steek het loopwiel vanaf de onderkant in de houder. Borg het loopwiel met de borgpen.

Indien u met de KID CAR gaat fietsen dient u het loopwiel op te bergen in het opbergsysteem. Deze bevindt zich aan de rechterkant onder de bodemrand. Steek de pen door de buis waarbij het zwenkwiel naar boven wijst. Hierdoor wordt het loopwiel op zijn plaats gehouden door de bodemrand. Steek nu de borgpen door de opening om het loopwiel te borgen.

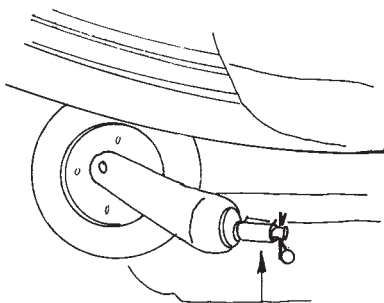
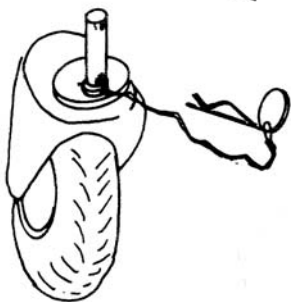
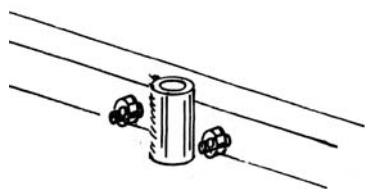

1.4 Montage muskietenhuif en voorhuif

Steek de buizen van de rolbeugel door de opening in de muskietenhuif. Trek de muskietenhuif door tot deze strak om de rolbeugel zit.



Bevestig het elastiek van de muskietenhuif aan beide zijden om de lip. Deze bevindt zich aan de zijkant van de kunststofbodem. Span nu de muskietenhuif onder de voorkant van de bodem.

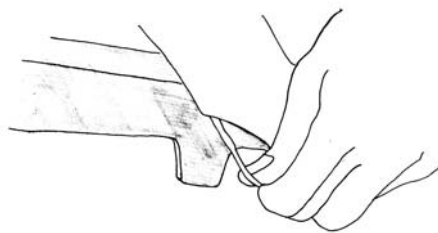

Op dezelfde wijze bevestigd u de voorhuif over de muskietenhuif.

1.5 Duwbeugel

De duwbeugel sluit aan op de uitstekende buisdelen van de rolbeugels. Steek de twee uiteinden van de duwbeugel in de buiseinden. Let erop dat de borgmoeren naar onderen wijzen. De duwbeugel wordt geborgd door de bijgeleverde grijze buisborgpen.

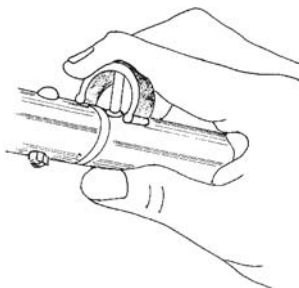

2 Gebruik van de KID CAR

2.1 Veiligheidsgordels

De KID CAR BikeBuggy is geschikt voor het vervoeren van één- of twee kinderen. Vervoert u één kind dan zit deze in het midden.

De KID CAR BikeBuggy is uitgerust met een vijfpuntsgordelsysteem. De schoudergordels kunnen in hoogte worden aangepast. Voor optimale veiligheid dienen deze op dezelfde hoogte te komen als de bovenkant van de schouders. De schouder-kruisgordel wordt altijd gecombineerd met de heupgordel.

Wanneer één kind in het midden zit worden de twee middelste gordels gebruikt. De twee buitenste gordels komen dan te vervallen. Denk erom dat de gordels strak op de schouders en de heup vastzitten. De gordels voorkomen dat de kinderen tijdens het rijden spontaan uitstappen of bij plotseling remmen naar voren schieten.

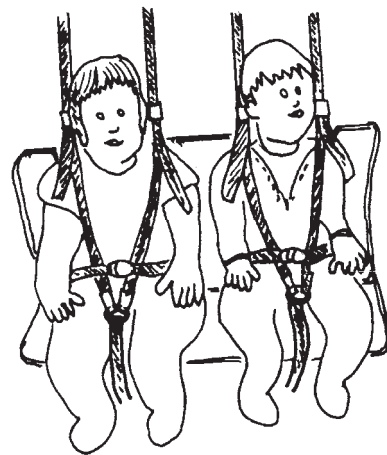

2.2 De parkeerrem (alleen bij BikeBuggy City)

Als u achter de KID CAR gaat staan kunt u met de punt van uw schoen de remhevel naar beneden drukken in de parkeerstand en omhoog in de rijstand.

2.3 Het opbergen van de trekstang tijdens het wandelen

Aan de achterzijde van de KID CAR is op de vlaggenhouder een haak aangebracht. Wanneer u de trekstang tussen de opening van de duwstang, (met de koppeling naar boven) naar beneden laat zakken, kunt u het uiteinde van de buis in de haak steken. De bovenkant van de trekstang laat u aan de rechterkant tegen de duwbeugel rusten. Zet nu de trekstang vast door de veiligheidsband om de buis van de duwbeugel te wikkelen.

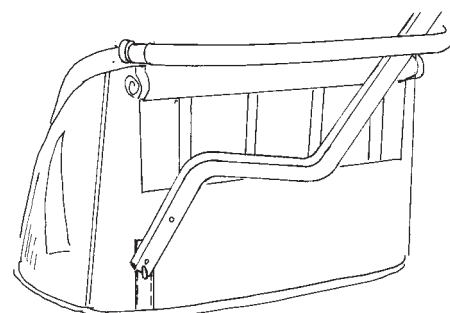

2.4 Oprollen van de voorhuif

Voorhuif en muskietennet kunnen gezamenlijk op de KID CAR BikeBuggy geplaatst worden. Het muskietennet zit onder, de voorhuif boven. Aan de bovenzijde van beide schermen zijn koordjes aangebracht. U kunt de schermen oprollen en met de koordjes vastzetten.

3 Fietsset montage

3.1 Kogeltrekhaak

In de verpakking vindt u:

- Trekhaakplaat met voorgemonteerde RVS kogel
- Tandkrans A,B,C,D
- Nylon ring (alleen gebruiken bij uitvalnaaf)
- Asring (Alleen gebruiken bij tandkrans C en D)

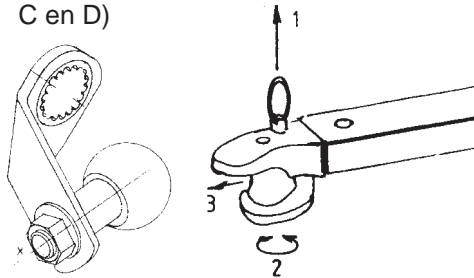

Monteer de trekhaak altijd aan de linkerkant van de fiets op de achteras. Zie de gebruiksaanwijzing bijgevoegd bij de trekhaak.

3.2 Aankoppelen van de trekstang

Verwijder voor het aankoppelen van de trekstang (A) de borgpen (B). Steek de trekstang door beide trekstanghouders (C). Schuif de trekstang door totdat de achterkant gelijk staat aan de zwarte lijn op het frame. De bocht van de trekstang wijst naar buiten.

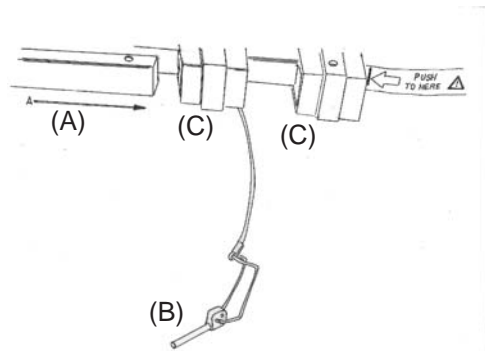

Steek de borgpen door de houder en de trekstang. **Let op: Steek de borgpen zowel door de onder- als de bovenkant van de houder.**

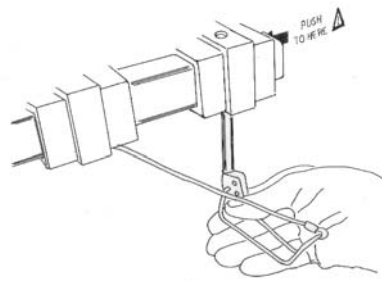

Klap de veerclip van de borgpen naar boven zodat de trekstang vergrendeld is. Controleer de bevestiging door de trekstang even naar voren en achter te duwen waarbij u de KID CAR tegenhoudt.

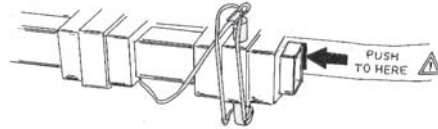

Verwijderen van de trekstang

Na het verwijderen van de trekstang dient u de borgpen weer in de houder te plaatsen.

3.3 Trekstang met snelkoppeling

De gepatenteerde snelkoppeling met de trekstang zorgt voor een directe verbinding van de KID CAR aan de fiets. De kogel zorgt ervoor dat de KID CAR en de fiets onafhankelijk van elkaar kunnen bewegen.

U koppelt de koppeling aan de kogel op de trekhaak door de ring van de borging (1) naar boven te trekken. Gelijkijdig draait u het onderste deel van de koppeling naar rechts (2).

De koppeling kan nu om de kogel geschoven worden. Draai nu het onderste gedeelte van de koppeling terug (2). De borgpen klikt vanzelf in de borging.

Haal de veiligheidsband door het frame van de fiets en maak deze vast met de gesp op de trekstang (3 & 4).

Let op! Zet de veiligheidsband altijd vast.

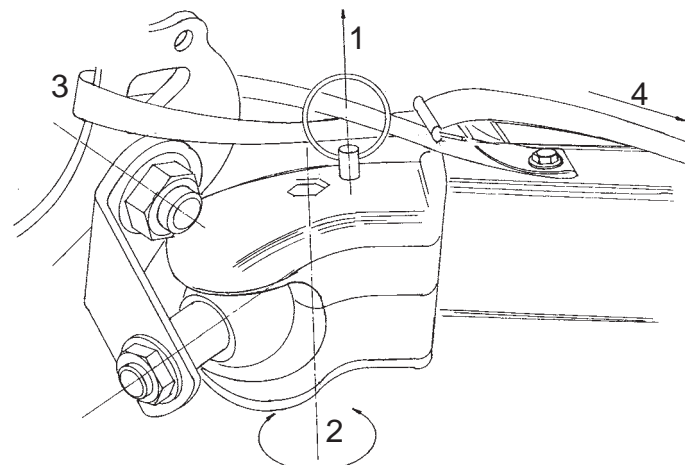

3.4 Veiligheidsvlag

De veiligheidsvlag is een onderdeel dat u en de kinderen extra zichtbaar maakt tijdens het fietsen. De vlag wappert boven het verkeer uit. De beweging van de vlag waarschuwt uw medeweggebruikers dat u zich met de KID CAR op de weg bevindt.

Schuif de vlaggenstok door het bandje links op de achterkant. Steek de vlaggenstok in de vlaggenstokhouder (Zie tekening).

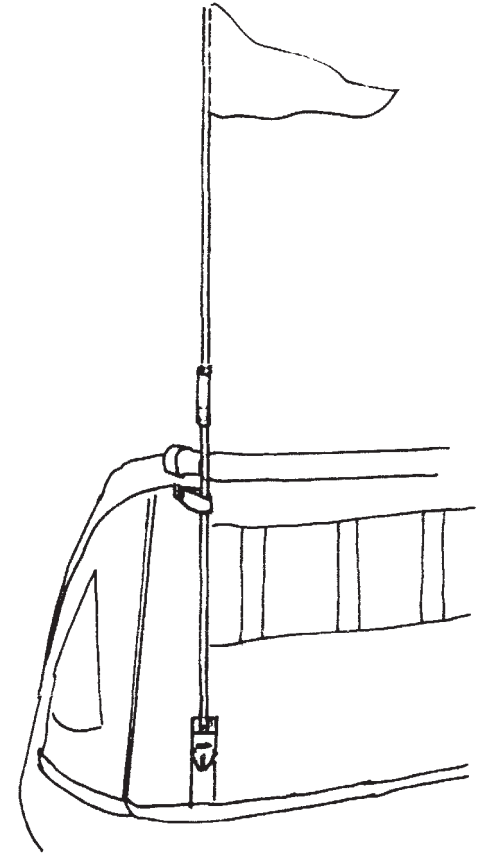

4. Rijden met de KID CAR

Voorbereiding

Monteer eerst de KID CAR achter de fiets voordat de kinderen instappen. Voor iedere rit altijd eerst controleren of alle verbindingen en sluitingen goed vastzitten en vergrendeld zijn. Vergeet niet de extra veiligheidsband gelijk met het aankoppelen van de koppeling aan de fiets te monteren.

Rijden

Rijden met de KID CAR is anders dan gewoon fietsen. De lengte en breedte en het gewicht van de wagen ervaart u in het begin als een ongewone bezigheid. Ga eerst oefenen zonder kinderen. Maak een linker- en rechterbocht en ervaar hoe de KID CAR zich gedraagt bij het rijden langs stoepranden en andere obstakels. Houd bij het rijden langs de tramrails er rekening mee dat de KID CAR in een ander spoor loopt dan de fiets. Benader stoepopgangen of verkeersdrempels altijd in loodrechte of haakse rijrichting.

Instappen

Houd bij het instappen van de kinderen de fiets goed vast. Zorg ervoor dat de fiets stevig tegen een muur of paal staat. Wanneer de kinderen eenmaal op hun plaats zitten kunt u de fiets loslaten en de gordels vastmaken.

Kinderen nooit alleen achter laten

Laat kinderen nooit zonder toezicht achter in de KID CAR. Parkeer de KID CAR altijd zo dat deze uit zichzelf niet spontaan weggrijdt en nog beter: **Zet de parkeerrem altijd in de parkeerstand.**

Helmen

Laat kinderen altijd een goedgekeurde helm dragen. Onderzoek heeft uitgewezen dat 85% van de verwondingen aan het hoofd zich niet hadden voorgedaan als de fietser een goedgekeurde helm droeg.

Voorhuif

Bij uw KID CAR is standaard een voorhuif meegeleverd. Dit scherm beschermt tijdens het fietsen uw kinderen tegen insecten en opspattend gruis. Naar binnen vliegende insecten en opspattend steengruis kunnen uw kinderen verwonden of beschadigen. Daarom het advies: **Rijdt in principe altijd met een gesloten voorhuif of muskietennet.**

Belading

Het is toegestaan kinderen tot 6 jaar in de KID CAR te vervoeren. De maximale belading, kinderen en bagage is 60kg. Vermijd puntbelasting op de bodem. Bedenk dat een gewicht van 50 kg over een afstand van 20 cm in vrije val

op de bodem met 200 kg op de bodem neerkomt. **Laat kinderen niet op de bodem van de KID CAR springen.**

Gezien worden en verlichting

Uw KID CAR is optimaal uitgerust met reflectiemateriaal op het doek en op de luchtbanden. De veiligheidsvlag maakt de medeweggebruikers erop attent dat u zich op de weg bevindt. Aan de achterzijde is een reflector aangebracht. **Rijdt u in het donker, dan kunt u nog als extra zekerheid een reflector met gecombineerde verlichting aanschaffen.** De boutgaten zijn al in de KID CAR aangebracht. Informeer hiervoor bij uw dealer naar de verschillende mogelijkheden.

Diefstal preventie

Schaf een degelijk slot aan met een forse lange kabel. Kijk of er in de buurt een vast object is (b.v. een boom of een fietsenrek). Vlecht de kabel door de trekstanghouders van de KID CAR en vervolgens door het frame van de fiets. Op deze wijze is alles tegelijk vergrendeld. Laat nooit waardevolle goederen onbeheerd in de KID CAR achter!

5. Onderhoud en inspectie

Controleren

Controleer de KID CAR regelmatig en laat uw vakhandelaar jaarlijks een servicebeurt uitvoeren. Houdt de banden op spanning en draai de ventielen goed aan. Controleer regelmatig of alle (bout)verbindingen nog goed vastzitten. Alle bewegende delen van de KID CAR hebben geen onderhoud nodig. Indien nodig, voor de kogellagers een smeermiddel op siliconenbasis gebruiken.

Schoonmaken

Gebruik bij het schoonmaken uitsluitend water (en onder bepaalde omstandigheden een afwasmiddel) In ieder geval nooit een oplosmiddel gebruiken. Het doek van de textielbespanning is waterafstotend gemaakt met een coating en kan niet tegen chemische oplosmiddelen. Gebruik bij het reinigen nooit een hoge drukspuit!

Stalling

De KID CAR heeft een breedte van 78 cm. In principe past deze door iedere deur. Wilt u langdurig plezier hebben van uw KID CAR laat deze in principe niet in de buitenlucht overnachten. Het materiaal van de textielbespanning is vochtwerend maar is niet bestand tegen langdurige vochtopname. Schimmel en/of vochtvlekken kunnen het gevolg

zijn. Indien de textielbespanning vochtig aanvoelt laat deze dan drogen **in een niet vochtige ruimte!**

Garantie en aansprakelijkheid

De KID CAR Company geeft een garantie van twee jaar op de i.g.v fabricage fouten, gerekend vanaf de datum van aankoop.

1. De KID CAR is bedoeld om jonge kinderen mee te vervoeren. De garantie is niet geldig bij onzorgvuldig gebruik, b.v. het overschrijden van de maximum toelaatbare belasting, het nemen van bochten met hoge snelheid, rijden in zoutwater en parkeren in vochtige ruimten.
2. De KID CAR Company BV geeft u garantie op de textielbespanning, -zitting, voorhuif, muskietenhuis en zonnenscherm indien er aanwijsbaar sprake is van fabricage- en/of materiaalfouten. Voor de inwerking van weersinvloeden als zon, vocht en zout is de garantie niet van toepassing.
3. De garantie wordt uitsluitend afgehandeld door uw dealer. Neem contact met hem op en hij neemt uw aanvraag voor garantie in behandeling.
4. De voor garantie in aanmerking komende onderdelen dienen zo verpakt te worden dat schade tijdens vervoer wordt uitgesloten.
5. De garantie geldt niet voor slijtage van onderdelen door gebruik, zoals slijtage van binnen en buitenbanden, verkleuren van textieldelen, veroudering door inwerking van weersinvloeden als zon, regen en wind.
6. De KID CAR Company BV wijst iedere aansprakelijkheid af, die tengevolge van bezit, gebruik of tijdens ingebruikneming van de KID CAR kunnen ontstaan. De koper is zelf verantwoordelijk voor het beheer, gebruik en toepassen van veiligheidsvoorschriften. De KID CAR Company BV is niet aansprakelijk voor schade aan derden, zover deze niet strijdig zijn met de wettelijke aansprakelijkheid.
7. Bij eventueel gerezen verschil van mening is alleen het Nederlands recht van toepassing.
8. De bovenstaande garantie bepalingen gaan voor alle andere bepalingen m.b.t. garantie en aansprakelijkheid van de koper.

Als u informatie of vragen heeft, neem contact op met uw dealer.